

INSPIRON™

GHID DE CONFIGURARE



YOURS IS HERE



INSPIRON™

GHID DE CONFIGURARE

Model legal Seria P09T

Tip de reglementare: P09T001

Atenționări, note și avertismente

-  **NOTĂ:** NOTĂ indică informații importante care vă ajută să utilizați mai bine computerul.
-  **ATENȚIE:** ATENȚIE indică un pericol potențial de deteriorare a hardware-ului sau de pierdere de date și vă arată cum să evitați problema.
-  **AVERTISMENT:** AVERTISMENT indică un pericol potențial de deteriorare a bunurilor, de vătămare corporală sau de deces.

Dacă ați achiziționat un computer Dell™ Seria n, orice referințe din prezentul document la sistemele de operare Microsoft® Windows® nu sunt aplicabile.

Informațiile din acest document pot fi modificate fără notificare.

© 2010 Dell Inc. Toate drepturile rezervate.

Este strict interzisă reproducerea sub orice formă a acestor materiale fără autorizația scrisă a Dell Inc.

Mărcile comerciale utilizate în acest text: *Dell*, the *DELL* logo-ul *DELL*, *Inspiron*, *YOURS IS HERE*, *Solution Station*, și *DellConnect* sunt mărci comerciale ale Dell Inc.; *Intel* este o marcă comercială înregistrată, iar *Atom* este o marcă comercială a Intel Corporation din Statele Unite și alte țări; *Microsoft*, *Windows*, și logo-ul butonului de pornire *Windows* sunt fie mărci comerciale fie mărci comerciale înregistrate ale Microsoft Corporation din Statele Unite și/sau alte țări; *Ubuntu* este o marcă comercială înregistrată af Canonical Ltd.; *Bluetooth* este o marcă comercială înregistrată a Bluetooth SIG, Inc. și este utilizată de Dell sub licență.

Alte mărci și denumiri comerciale pot fi utilizate în acest document pentru referire fie la entitățile care au drepturi asupra mărcilor și denumirilor, fie la produsele acestora. Dell Inc. neagă orice interes patrimonial asupra mărcilor mărci de comerț și denumirilor comerciale cu excepția celor care îi aparțin.

Cuprins

Instalarea laptopului dvs. Inspiron	5	Lumini și indicatoare de stare	20
Înainte de instalarea computerului dvs	5	Caracteristici vedere din spate	21
Conectarea adaptorului de c.a.	6	Gesturi touchpad.	22
Conectarea cablului de rețea (opțional).	7	Caracteristici afișaj	24
Apăsați butonul Power (Alimentare)	8	Scoaterea și remontarea bateriei.	26
Instalarea sistemului de operare	9	Caracteristici Software	28
Creați suportul media de recuperare a sistemului (recomandat)	10	Dell Dock	29
Activarea sau dezactivarea conexiunii wireless (opțional).	12	Dell DataSafe Online Backup (Copiere de siguranță online DataSafe).	31
Conectarea la Internet (opțional).	14	Rezolvarea problemelor	32
Utilizarea laptopului dvs. Inspiron	16	Coduri sonore	32
Caracteristici vedere din dreapta.	16	Probleme de rețea.	33
Caracteristici vedere din stânga	17	Probleme de alimentare	34
Caracteristici tastatură și bază calculator	18	Probleme privind memoria	35
		Blocaje și probleme de software	36

Cuprins

Utilizarea instrumentelor de asistență	38	Serviciul automat pentru situația comenzilor	58
Centrul de asistență Dell	38	Informații despre produse	59
Descărcările mele Dell	39	Returnarea articolelor pentru reparații în termenul de garanție sau pentru înlocuire	59
Mesaje sistem	39	Înainte de a apela	61
Utilitarul Hardware Troubleshooter	41	Cum se poate contacta Dell	63
Dell Diagnostics	42	Date suplimentare Informații și resurse	64
Restaurarea sistemului de operare	46	Specificații	67
Restaurarea sistemului	47	Anexă	73
Dell DataSafe Local Backup	48	Anunț produs Macrovision	73
Suport media de recuperare a sistemului	51	Informații pentru NOM sau Official Mexican Standard (Standardul oficial mexican) (Numai pentru Mexic)	74
Dell Factory Image Restore	52	Index	75
Obținere Ajutor	55		
Suport tehnic și Serviciu clienți	56		
DellConnect	57		
Servicii online	57		

Instalarea laptopului dvs. Inspiron

Această secțiune oferă informații despre instalarea laptopului Dell™ Inspiron™.

Înainte de instalarea computerului dvs

Când stabiliți amplasamentul calculatorului, asigurați-vă că există acces ușor la o sursă de curent, ventilație adecvată și o suprafață plană pe care acesta să stea.

Limitarea ventilației în jurul laptopului Inspiron poate conduce la încălzirea excesivă a acestuia. Pentru a preveni încălzirea excesivă, lăsați spațiu de cel puțin 10,2 cm (4 țoli) în spatele computerului și minimum 5,1 cm (2 țoli) pe celelalte părți. Atunci când este în funcțiune, nu trebuie să așezați niciodată computerul într-un spațiu închis, cum ar fi un dulap sau un sertar.

 **AVERTISMENT:** Nu blocați, nu forțați obiecte înăuntru și nu permiteți acumularea prafului în orificiile de ventilație. Nu plasați computerul Dell™ într-un mediu neaerisit, cum ar fi un geamantan, pe suprafețe textile, precum covoare, în timp ce funcționează. Blocarea aerisirii poate cauza defectarea computerului, poate reduce performanța computerului sau poate provoca incendii. Când se încălzește prea tare, calculatorul pornește ventilatorul. Zgomotul ventilatorului este normal și nu indică existența unei probleme legate de ventilator sau de calculator.

 **ATENȚIE:** Așezarea sau stivuirea de obiecte grele sau ascuțite pe computer poate cauza deteriorarea permanentă a acestuia.

Conectarea adaptorului de c.a.

Conectați adaptorul de c.a. la computer, apoi introduceți-l într-o priză electrică sau într-un dispozitiv de protecție la supratensiuni.

⚠️ AVERTISMENT: Adaptorul de c.a. poate fi conectat la prize electrice din întreaga lume. Cu toate acestea, tipurile de conectori și cabluri de alimentare multiplă diferă de la o țară la alta. Utilizarea unui cablu necorespunzător sau conectarea incorectă a unui cablu la cablul de alimentare multiplă sau la priza electrică poate provoca incendii sau deteriorarea permanentă a computerului.

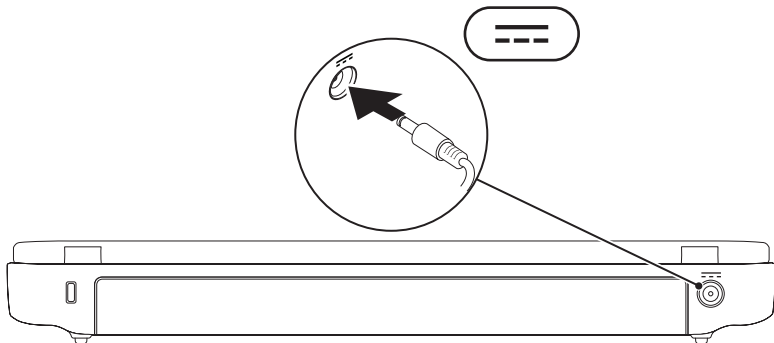

Conectarea cablului de rețea (opțional)

Pentru a utiliza o conexiune de rețea prin cablu, conectați cablul de rețea.

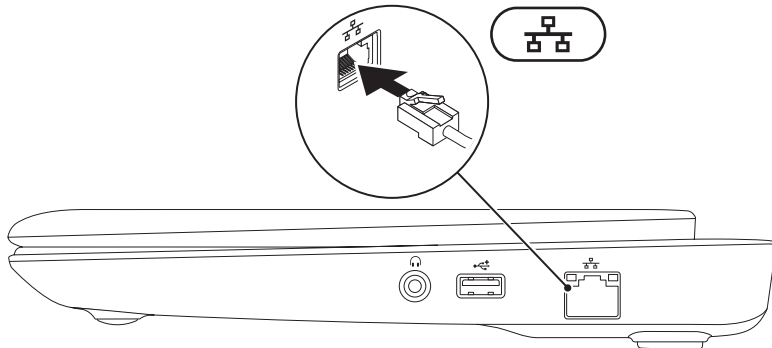

Apăsați butonul Power (Alimentare)

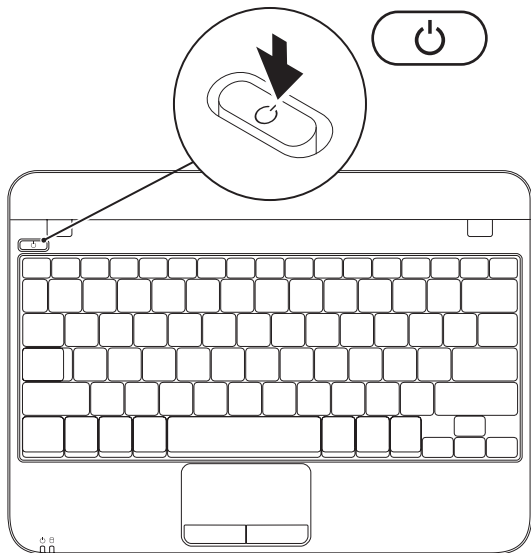

Instalarea sistemului de operare

Computerul Dell este preconfigurat cu sistemul de operare pe care l-ați selectat în momentul achiziționării.

Instalarea Microsoft Windows

Pentru a instala Microsoft® Windows® pentru prima oară, urmați instrucțiunile afișate pe ecran. Acești pași sunt obligatorii și efectuarea lor poate dura ceva timp. Ecranele de instalare Windows vă vor conduce prin câteva proceduri inclusiv acceptarea acordurilor de licență, setarea preferințelor și configurarea unei conexiuni la Internet.

 **ATENȚIE:** Nu întrerupeți procesul de instalare a sistemului de operare. Acest lucru poate cauza nefuncționarea computerului și va trebui să reinstalați sistemul de operare.



 **NOTĂ:** Pentru a avea performanțe optime la computerul dvs., se recomandă să descărcați și să instalați cel mai recent BIOS și cele mai noi drivere disponibile pe site-ul support.dell.com.

 **NOTĂ:** Pentru mai multe informații despre sistemul de operare și caracteristici, consultați support.dell.com/MyNewDell.

Instalarea Ubuntu

Pentru a instala Ubuntu® pentru prima oară, urmați instrucțiunile afișate pe ecran. Consultați documentația Ubuntu pentru mai multe informații specifice sistemului de operare.

Creați suportul media de recuperare a sistemului (recomandat)



-  **NOTĂ:** Este recomandat să creați un suport media de recuperare a sistemului imediat ce configurați Microsoft Windows.
-  **NOTĂ:** computerul dvs. nu este dotat cu o unitate optică internă. Utilizați o unitate optică externă sau un dispozitiv extern de stocare pentru a realiza procedurile care implică utilizarea discurilor.

Suportul media de recuperare a sistemului poate fi utilizat pentru a restaura computerul la starea de funcționare din momentul cumpărării, păstrând fișierele de date (fără a fi necesar discul cu *sistemul de operare*). Puteți să utilizați suportul media de recuperare a sistemului dacă modificările de hardware, software, drivere sau alte setări de sistem au lăsat computerul într-o stare de funcționare nedorită.

Pentru a crea suportul media de recuperare a sistemului veți avea nevoie de următoarele:

- Dell DataSafe Local Backup
 - cheie USB cu o capacitate minimă de 8 GB sau DVD-R/DVD+R/Blu-ray Disc™
-  **NOTĂ:** Dell DataSafe Local Backup nu acceptă discuri reinscripționabile.

Pentru a crea un suport media de recuperare a sistemului:

1. Asigurați-vă că adaptorul de c.a. este conectat (consultați „Conectați adaptorul de c.a.” la pagina 6).
 2. Introduceți discul sau cheia în computer.
 3. Faceți clic pe **Start**  → **All Programs** (Toate programele) → **Dell DataSafe Local Backup**.
 4. Faceți clic pe **Create Recovery Media** (Creare suport media de recuperare).
 5. Urmați instrucțiunile de pe ecran.
-  **NOTĂ:** Pentru informații referitoare la utilizarea suportului media de recuperare a sistemului, consultați „Suport media de recuperare a sistemului” de la pagina 51.

Activarea sau dezactivarea conexiunii wireless (opțional)

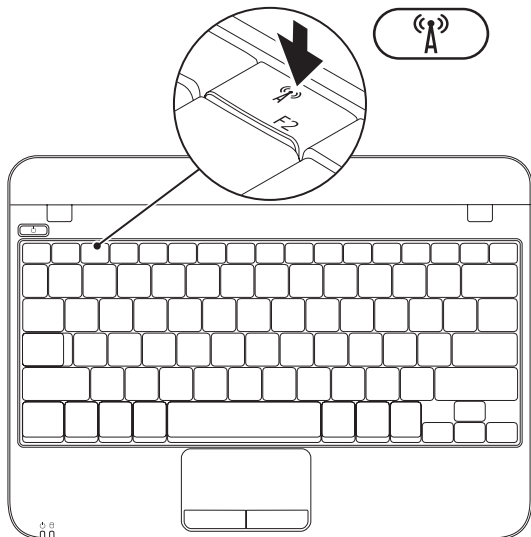

Pentru activare wireless:

1. Porniți computerul.
2. Faceți dublu clic pe pictograma  din zona de notificare sau apăsați <F2>.

Va apărea caseta de dialog **Wireless Enable/Disable** (Fără fir Activare/dezactivare).

3. Selectați opțiunile pe care doriți să le activați:
 - **Activare Bluetooth**
 - **Activare Wireless LAN**
4. Faceți clic pe **OK**.

Pentru dezactivare wireless:

1. Faceți dublu clic pe pictograma  din zona de notificare sau apăsați <F2>.

Va apărea caseta de dialog **Wireless Enable/Disable** (Fără fir Activare/dezactivare).

2. Ștergeți opțiunile pe care doriți să le dezactivați:
 - **Activare Bluetooth**
 - **Activare Wireless LAN**
3. Faceți clic pe **OK**.

Conectarea la Internet (optional)

Pentru conectarea la Internet, aveți nevoie de un modem extern sau de o conexiune de rețea și de un furnizor de servicii Internet (ISP).

Dacă nu ați comandat inițial un modem USB sau un adaptor WLAN, puteți să le cumpărați de pe site-ul **www.dell.com**.

Configurarea unei conexiuni Internet cablate

- Dacă utilizați o conexiune dial-up, conectați linia telefonică la modemul USB extern (opțional) și la mufa telefonică din perete, înainte de a configura conexiunea Internet.
- Dacă utilizați o conexiune DSL sau prin modem de cablu/satelit, contactați furnizorul de servicii Internet sau serviciul de telefonie mobilă pentru instrucțiuni de configurare.

Pentru a finaliza configurarea conexiunii cablate la Internet, urmați instrucțiunile din „Setting Up Your Internet Connection” (Configurarea conexiunii Internet) de la pagina 15.

Configurarea unei conexiuni fără fir

 **NOTĂ:** Pentru a instala un ruter fără fir, consultați documentația pe care ați primit-o odată cu ruterul.

Înainte de a putea utiliza conexiunea de Internet fără fir, trebuie să vă conectați la un ruter.

Pentru a configura conexiunea la un ruter fără fir:

1. Verificați să aveți activată conexiunea wireless la computer (vezi „Enable or Disable Wireless” (Activarea sau dezactivarea conexiunii wireless) la pagina 12).
2. Salvați și închideți orice fișier deschis și părăsiți orice program deschis.
3. Faceți clic pe **Start**  → **Control Panel** (Panou de control).

4. În caseta de căutare, tastați *network*, apoi faceți clic pe **Network and Sharing Center** (Centru rețea și partajare) → **Connect to a network** (Conectare la o rețea).
5. Urmați instrucțiunile de pe ecran pentru a finaliza configurarea.

Configurarea Conexiunii dvs. Internet

Furnizorii de servicii Internet (ISP) și ofertele acestora variază în funcție de țară. Contactați furnizorul dvs. de servicii Internet pentru ofertele disponibile în țara dvs.

Dacă nu vă puteți conecta la Internet dar ați reușit acest lucru în trecut, furnizorul dumneavoastră de servicii Internet poate avea probleme temporare. Contactați furnizorul de servicii Internet pentru a verifica starea serviciului, sau încercați să vă conectați din nou mai târziu.

Trebuie să aveți la îndemână informațiile referitoare la ISP-ul dumneavoastră. Dacă nu aveți un ISP, programul asistent **Connect to the Internet** (Conectare la Internet) vă poate ajuta să obțineți unul.

Pentru configurarea conexiunii Internet:

1. Salvați și închideți toate fișiere deschise și părăsiți toate programele deschise.
2. Faceți clic pe **Start**  → **Control Panel** (Panou de control).
3. În caseta de căutare, tastați *network*, apoi faceți clic pe **Network and Sharing Center** → **Set up a new connection or network** (Configurare conexiune sau rețea nouă) → **Connect to the Internet**.

Va apărea fereastra **Conectarea la Internet** (Conectare la Internet).

 **NOTĂ:** Dacă nu știți ce tip de conexiune să selectați, faceți clic pe **Help me choose** (Ajutor pentru selectare) sau contactați furnizorul de servicii Internet.



4. Urmați instrucțiunile de pe ecran și folosiți informațiile de configurare furnizate de ISP-ul dumneavoastră pentru a încheia configurarea.

Utilizarea laptopului dvs. Inspiron

În acest capitol sunt prezentate informații despre caracteristicile pe care le are computerul Inspiron™ laptop.

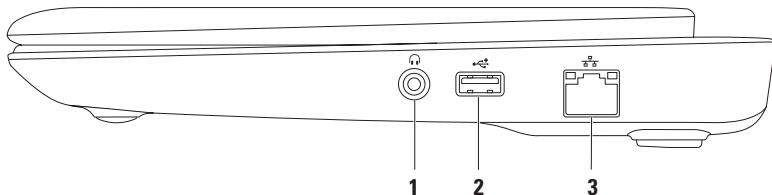

Caracteristici vedere din dreapta



- 1**  **Conector ieșire audio/căști** — Se conectează la o pereche de căști sau la o boxă alimentată separat sau la un sistem de sunet.
- 2**  **Conector USB 2.0** — Se conectează la dispozitive USB, cum ar fi mouse, tastatură, imprimantă, unitate externă sau player MP3.
- 3**  **Conector de rețea** — Conectează computerul dvs. la o rețea sau la un dispozitiv de bandă largă, dacă utilizați o rețea cablată.

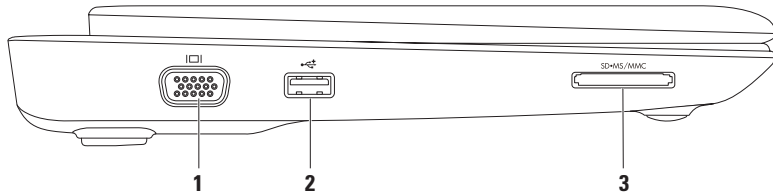



Caracteristici vedere din stânga

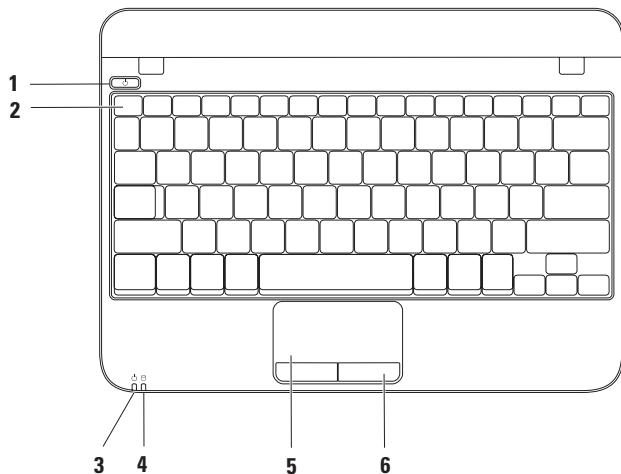

-
- 1  **Conector VGA** — Se conectează la un monitor sau la un proiector.
-
- 2  **Conector USB 2.0** — Se conectează la dispozitive USB, cum ar fi mouse, tastatură, imprimantă, unitate externă sau player MP3.
-
- 3  **Cititor de carduri media 3 în 1** — Oferă un mod rapid și ușor de a vizualiza și a partaja fotografiile digitale, muzică, clipuri video și documente salvate pe carduri de memorie.
-

Caracteristici tastatură și bază calculator



-
- 1  **Buton de alimentare** — Când este apăsat, pornește și oprește computerul.
-
- 2 **Rând taste funcționale** — Tasta de activare sau dezactivare wireless, tastele de mărire și micșorare luminozitate și tastele de control al volumului se află pe acest rând.
-
- 3  **Indicator luminos alimentare/baterie** — Indicatorul arată diferite stări de alimentare/baterie atunci când computerul este alimentat de la adaptorul de c.a. sau de la baterie.
Pentru mai multe informații despre indicatorul luminos de alimentare/baterie, consultați „Lumini și indicatori de stare” la pagina 20.
-
- 4  **Lumina de activitate hard disk** — Se aprinde când computerul citește sau scrie date. Lumina care clipește indică activitatea hard diskului.
 **ATENȚIE: Pentru a preveni pierderea de date, nu închideți niciodată calculatorul când indicatorul luminos de activitate a hard diskului se aprinde cu intermitență.**
-
- 5 **Touchpad** — Oferă funcționalitatea unui mouse, de a deplasa cursorul, de a glisa sau a muta elemente selectate, precum și clic stânga prin apăsarea scurtă (bătaie ușoară cu degetul) pe suprafața sa. Suportă caracteristicile Derulare și Zoom. Pentru informații suplimentare, consultați „Gesturi pe touchpad” la pagina 22.
-
- 6 **Butoanele touchpad-ului (2)** — Oferă funcții de clic stânga și clic dreapta similare cu cele ale unui mouse.
-

Lumini și indicatoare de stare

Indicator luminos alimentare/baterie

	Stare lumină indicator	Stare computer	Nivel încărcare baterie
Adaptor c.a.	solid white	on off/hibernate	încărcare < 90%
	breathing white	standby	încărcare
	off	off/hibernate	>90%
Bateria	solid white	on	>10%
	breathing white	standby	>= 10%
	solid amber	on/standby	< 10%
	off	off/hibernate	n/a

 **NOTĂ:** Bateria se încarcă atunci când computerul este alimentat de la adaptorul de c.a.

Caracteristici vedere din spate

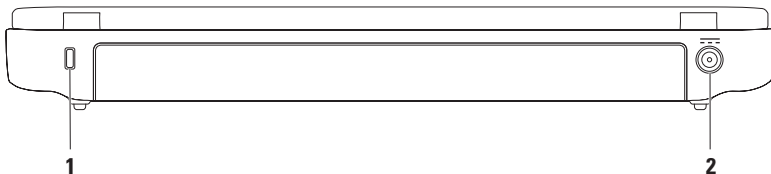

1 fantă pentru cablu de securitate — Se atașează la computer un cablu de securitate disponibil în comerț.

NOTĂ: Înainte de a cumpăra un cablu de securitate, asigurați-vă că acesta intră în slotul pentru cablu de securitate de pe computer.

2  Conector pentru adaptorul de c.a. — Se conectează la un adaptor a.c. pentru a alimenta computerul și a încărca bateria.

Gesturi touchpad

Derulare

Vă permite să derulați conținutul. Caracteristica derulare include:

Derulare tradițională — Vă permite să derulați în sus și în jos, la dreapta și la stânga.

Pentru a derula în sus sau în jos:

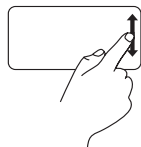

Deplasați un deget în zona de derulare verticală (extrema dreaptă a touchpad-ului).

Pentru a derula la dreapta sau la stânga:

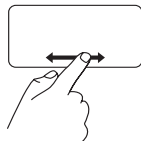

Deplasați un deget în zona de derulare orizontală (partea inferioară a touchpad-ului).

Derulare circulară — Vă permite să derulați în sus și în jos, la dreapta și la stânga.

Pentru a derula în sus sau în jos:

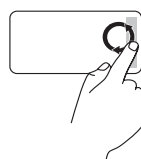

Deplasați un deget în zona de derulare verticală (extrema dreaptă a touchpad-ului), într-o mișcare circulară la dreapta pentru a derula în sus sau la stânga pentru a derula în jos.

Pentru a derula la dreapta sau la stânga:

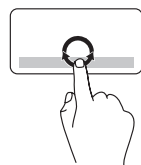

Deplasați un deget în zona de derulare orizontală (extrema inferioară a touchpad-ului), într-o mișcare circulară la dreapta pentru a derula la dreapta sau la stânga pentru a derula la stânga.

Zoom

Permite creșterea sau reducerea măririi conținutului ecranului. Funcția zoom include:

Zoom cu un deget — Permite mărirea sau micșorarea.

Pentru mărire:

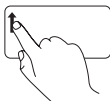

Deplasați un deget în sus în zona de zoom (extrema stângă a touchpad-ului).

Pentru micșorare:

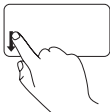

Deplasați un deget în jos în zona de zoom (extrema stângă a touchpad-ului).

Caracteristici afișaj

Pe panoul de afișaj se află o cameră și un microfon digital.

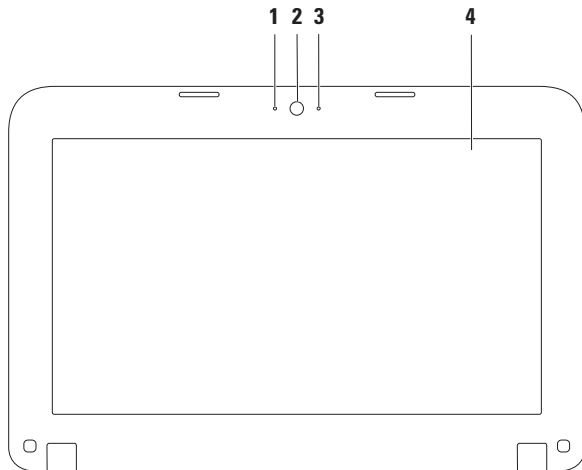



-
- 1 Microfon** — Asigură sunet de înaltă calitate pentru conferințe și înregistrarea vocii.

 - 2 Cameră** — Cameră incorporată pentru captură video, conferință și chat.

 - 3 Indicator activitate cameră** — Arată starea camerei — pornită sau oprită.

 - 4 Ecran** — Panoul ecranului poate varia în funcție de selecția făcută la achiziționarea computerului. Pentru mai multe informații despre afișaje, consultați *Ghidul tehnologic Dell* la support.dell.com/manuals sau la **Start**  → **All Programs** → **Dell Help Documentation** (Documentație ajutor Dell).
-

Scoaterea și remontarea bateriei

-  **AVERTISMENT:** Înainte de a începe efectuarea oricărei proceduri din această secțiune, aplicați măsurile de siguranță descrise în instrucțiunile livrate împreună cu computerul.
-  **AVERTISMENT:** Folosirea unei baterii necorespunzătoare poate provoca incendii sau explozii. Acest calculator ar trebui să utilizeze doar o baterie achiziționată de la Dell. Nu utilizați baterii de la alte calculatoare.
-  **AVERTISMENT:** Înainte să scoateți bateria, închideți calculatorul și scoateți cablurile externe (inclusiv adaptorul de c.a.).

Pentru a îndepărta bateria:

1. Opriți calculatorul și întoarceți-l cu baza în sus.
2. Deplasați zăvoarele bateriei în poziția deblocat.
3. Ridicați bateria în afara compartimentului pentru baterie.

Pentru a înlocui bateria:

Aliniați urechile bateriei cu sloturile compartimentului și apăsați ușor bateria în jos până se blochează în poziție cu un clic.

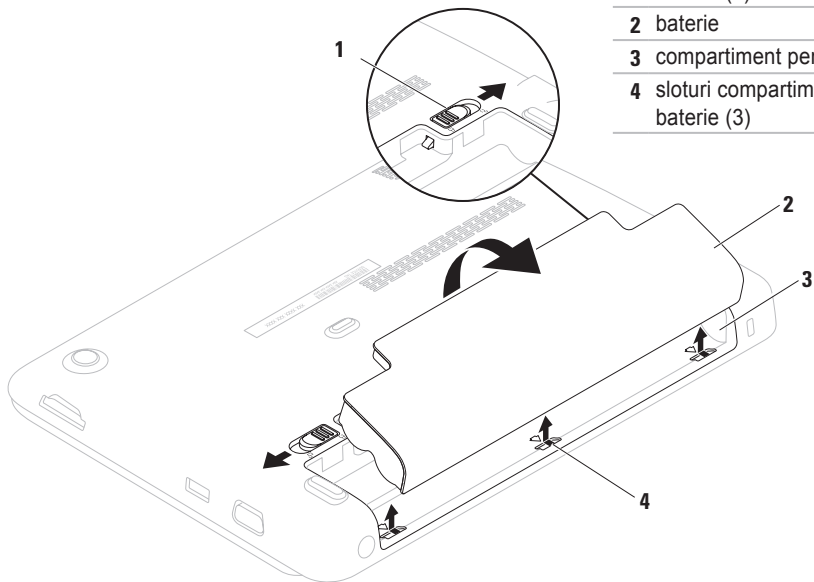



1 dispozitive de blocare
baterie (2)

2 baterie

3 compartiment pentru baterie

4 sloturi compartiment pentru
baterie (3)

Caracteristici Software

 **NOTĂ:** Pentru mai multe informații despre funcțiile descrise în această secțiune, consultați *Ghidul tehnologic Dell* la support.dell.com/manuals sau la **Start**  → **All Programs** → **Dell Help Documentation**.

Productivitate și comunicații

Puteți utiliza calculatorul pentru a crea prezentări, broșuri, felicitări, fluturași și tabele. De asemenea, puteți edita și vizualiza fotografiile și imagini digitale. Pentru informații privind software-ul instalat pe computerul dv., verificați comanda de achiziție.

După conectarea la Internet, puteți accesa site-uri web, puteți configura conturi de e-mail, puteți încărca și descărca fișiere.

Amuzament și multimedia

Puteți utiliza calculatorul pentru a viziona clipuri video, pentru a juca jocuri și pentru a asculta muzică și posturi radio pe Internet.

Puteți descărca sau copia fotografiile și fișiere video de pe dispozitivele portabile, cum ar fi camere digitale și telefoane celulare. Aplicațiile software opționale vă dau posibilitatea să vă organizați și să creați fișiere de muzică și video care pot fi înregistrate pe disc, salvate pe dispozitive portabile, cum ar fi playerele MP3 și dispozitivele portabile pentru distracție, sau care pot fi vizualizate direct ori pot fi conectate la televizoare, proiectoare și echipamente tip home theater.

Dell Dock

Dell Dock este un grup de pictograme care oferă acces ușor la aplicații, fișiere și dosare utilizate frecvent. Puteți personaliza Dock prin:

- Adăugarea sau ștergerea pictogramelor
- Schimbarea culorii și locației Dock
- Gruparea pictogramelor asemănătoare în categorii
- Schimbarea comportamentului pictogramelor



Adăugarea unei categorii

1. Faceți clic dreapta pe Dock, faceți clic pe **Add** (Adăugare) → **Category** (Categorie). Este afișată fereastra **Add/Edit Category** (Adăugare/Editare categorie).
2. Introduceți un titlu pentru categorie în câmpul **Title** (Titlu).
3. Selectați o pictogramă pentru categoria din caseta **Select an image:** (Selectați o imagine).
4. Faceți clic pe **Save** (Salvare).

Adăugarea unei pictograme

Glisați și fixați pictograma în Dock sau o categorie.

Eliminați o categorie sau pictogramă

1. Faceți clic dreapta pe categoria sau pictograma de pe Dock și faceți clic pe categoria **Delete shortcut** (Ștergere scurtătură) sau **Delete category** (Ștergere categorie).
2. Urmați instrucțiunile de pe ecran.

Personalizarea Dock

1. Faceți clic dreapta pe Dock și faceți clic pe **Advanced Setting** (Setări avansate).
2. Selectați opțiunea dorită pentru a personaliza Dock.

Dell DataSafe Online Backup (Copiere de siguranță online DataSafe)

 **NOTĂ:** Dell DataSafe Online Backup (Copiere de siguranță online DataSafe) poate să nu fie disponibilă în toate regiunile.

 **NOTĂ:** Se recomandă o conexiune de bandă largă pentru viteze mari de încărcare/descărcare.

Dell DataSafe Online (Copiere de siguranță online DataSafe) este un serviciu automat de copiere de siguranță și restaurare care contribuie la protejarea datelor dvs. și a altor fișiere de incidente catastrofale, precum furt, incendiu sau dezastre naturale. Puteți accesa acest serviciu pe computerul dvs., folosind un cont protejat cu parolă.

Pentru informații suplimentare, accesați site-ul delldatasafe.com.

Pentru programarea efectuării copiilor de siguranță:

1. Faceți dublu clic pe pictograma Dell DataSafe Online  de pe bara de activități.
2. Urmați instrucțiunile care apar pe ecran.

Rezolvarea problemelor

În această secțiune sunt furnizate informații pentru depanarea calculatorului dvs. Dacă nu puteți rezolva problema urmând îndrumările de mai jos, consultați „Utilizarea instrumentelor de asistență” la pagina 38 sau „Cum se poate contacta Dell” la pagina 63.

Coduri sonore

Computerul ar putea emite o serie de bipuri în timpul secvenței de pornire, dacă există erori sau probleme. Această serie de bipuri, numită cod sonor, identifică o problemă. Dacă se întâmplă acest lucru, notați-vă codul sonor și contactați Dell (vezi „Cum se poate contacta Dell” la pagina 63).

 **NOTĂ:** *Manualul de service* pe site-ul support.dell.com/manuals.

Cod sonor	Problemă posibilă
Unu	Posibilă defectare a plăcii de bază - eroare sumă de verificare ROM BIOS
Două	Nu a fost detectată nicio memorie RAM NOTĂ: Dacă ați instalat sau ați înlocuit modulul de memorie, verificați ca acesta să fie așezat corect.
Trei	Posibilă defectare a plăcii de bază — Eroare chipset
Patru	Eroare citire/scriere RAM
Cinci	Eroare ceas timp real
Șase	Defect placă sau chip video
Șapte	Defect procesor
Opt	Defect ecran

Probleme de rețea

Conexiuni fără fir

Atunci când conexiunea de rețea fără fir s-a pierdut — Ruterul fără fir este offline sau modul fără fir a fost dezactivat în calculator.

- Verificați să aveți activată conexiunea wireless (vezi „Enable or Disable Wireless” (Activarea sau dezactivarea conexiunii wireless) la pagina 12).
- Verificați dacă ruterul wireless este conectat la sursa dvs. de date (modem de cablu sau hub de rețea).
- Restabilirea conexiunii la ruterul wireless (vezi „Configurarea conexiunii wireless” la pagina 14).
- Pot exista interferențe care vă blochează sau vă întrerup conexiunea fără fir. Încercați să restabiliți conexiunea mutând calculatorul mai aproape de ruterul fără fir.

Conexiuni cablate

În cazul în care conexiunea la rețeaua wireless este pierdută — Cablul este slăbit sau deteriorat.

- Verificați cablul pentru a vă asigura că este conectat și nu este deteriorat.
- Indicatorul luminos pentru integritatea conexiunii aflat în conectorul integrat de rețea vă permite să verificați dacă vă funcționează conexiunea și furnizează informații privind starea acesteia:
 - Verde — Există o conexiune bună între o rețea de 10 Mbps și calculator.
 - Portocaliu — Există o conexiune bună între o rețea de 100 Mbps și calculator.
 - Oprit — Calculatorul nu detectează o conexiune fizică la rețea. Pentru asistență, contactați administratorul de rețea sau furnizorul de servicii Internet.

 **NOTĂ:** Indicatorul luminos pentru integritatea conexiunii de pe conectorul de rețea este destinat numai conexiunilor de rețea realizate prin cablu. Indicatorul luminos pentru integritatea conexiunii nu arată starea conexiunilor fără fir.

Probleme de alimentare

Dacă indicatorul luminos de alimentare este stins — Computerul este oprit, în mod hibernare sau nu este alimentat.

- Apăsăți butonul de alimentare, Computerul își reia funcționarea normală dacă este oprit sau în starea de hibernare.
- Reintroduceți cablul adaptorului de c.a. în mufa de alimentare a computerului și în priză de rețea.
- dacă calculatorul este conectat la o priză multiplă, asigurați-vă că acesta este conectat la o priză și că este pornit.

- Ocoliți temporar dispozitivele de protecție pe alimentare și prelungitoarele de alimentare pentru a verifica dacă laptop-ul pornește corespunzător.
- Asigurați-vă că priză funcționează, testând-o cu un alt dispozitiv, cum ar fi o lampă.
- Verificați conexiunile cablului adaptorului de c.a.
- Dacă transformatorul de c.a. are indicator luminos, asigurați-vă că acesta este aprins.

Dacă lumina de alimentare este albă fixă și calculatorul nu răspunde — Se poate ca afișajul să nu răspundă.

- Apăsăți butonul de alimentare până când calculatorul se închide și apoi porniți-l din nou.
- Dacă problema persistă, contactați Dell (vezi „Cum se poate contacta Dell” la pagina 63).

Dacă mărtoarul de alimentare clipește cu lumină albă — Computerul este în standby sau ecranul poate să nu reacționeze.

- Pentru a relua funcționarea normală, apăsați o tastă de pe tastatură, mișcați mouse-ul conectat sau mișcați un deget pe touchpad, sau apăsați butonul de alimentare.
- Dacă ecranul nu răspunde, apăsați butonul de alimentare până se închide computerul și apoi porniți-l din nou.
- Dacă problema persistă, contactați Dell (vezi „Cum se poate contacta Dell” la pagina 63).

Dacă se produc interferențe care îngreunează recepția la calculator — Un semnal nedorit creează interferențele prin întreruperea sau blocarea altor semnale. Unele cauze posibile ale apariției interferențelor sunt:

- Cablurile de alimentare, al tastaturii și al mouse-lui.
- Prea multe dispozitive conectate la o priză multiplă.

- Mai multe prize multiple conectate la aceeași priză electrică.

Probleme privind memoria

Dacă primiți un mesaj de memorie insuficientă —

- Salvați și închideți toate fișierele deschise și părăsiți toate programele deschise pe care nu le folosiți pentru a vedea dacă acest lucru rezolvă problema.
- Consultați documentația software-ului pentru cerințele minime de memorie.
- Dacă problema persistă, contactați Dell (vezi „Cum se poate contacta Dell” la pagina 63).

Dacă apar alte probleme privind memoria —

- Rulați Dell Diagnostics (Diagnosticare Dell) (vezi „Diagnosticarea Dell” la pagina 42).
- Dacă problema persistă, contactați Dell (vezi „Cum se poate contacta Dell” la pagina 63).

Blocaje și probleme de software

În cazul în care calculatorul nu pornește — Asigurați-vă că adaptorul de c.a. este conectat strâns la computer și la priza electrică.

Dacă un program nu mai răspunde — Închideți programul:

1. Apăsați simultan <Ctrl><Shift><Esc>.
2. Faceți clic pe **Applications** (Aplicații).
3. Faceți clic pe programul care nu mai răspunde.
4. Faceți clic pe **End Task** (Oprire sarcină).

Dacă un program se blochează în mod repetat — Verificați documentația software-ului. Dacă este necesar, dezinstalați și reinstalați programul.

 **NOTĂ:** De obicei, produsele software includ instrucțiuni de instalare în documentație sau pe disc (CD sau DVD).

 **NOTĂ:** Calculatorul dvs. nu este dotat cu o unitate optică internă. Utilizați o unitate optică externă sau un dispozitiv extern de stocare pentru a realiza procedurile care implică utilizarea discurilor.

În cazul când calculatorul nu mai răspunde la comenzi sau apare un ecran complet albastru —

 **ATENȚIE:** Este posibil să pierdeți date dacă nu reușiți să opriți calculatorul în mod corespunzător.

Dacă nu obțineți nicio reacție la apăsarea unei taste de pe tastatură sau la mișcarea mouse-ului, apăsați butonul de alimentare până se oprește computerul, apoi reporniți-l.

Dacă un program este proiectat pentru o versiune mai veche de sistem de operare Microsoft® Windows® —

Rulați programul de asistență pentru compatibilitatea programelor Program de asistență pentru compatibilitatea programelor. Programul de asistență pentru compatibilitatea

programelor configurează un program astfel încât acesta să ruleze într-un mediu similar cu versiunile mai vechi ale sistemului de operare Microsoft Windows.

Pentru a rula Program Compatibility Wizard (Expert compatibilitate programe):

1. Faceți clic pe **Start**  → **Control Panel** (Panou de control) → **Programs** → **Run programs made for previous versions of Windows** (Rulare programe pentru versiuni anterioare de Windows).
2. Pe ecranul de întâmpinare, faceți clic pe **Next** (Pasul următor).
3. Urmați instrucțiunile de pe ecran.

Dacă aveți alte probleme de software —

- Faceți imediat copii de siguranță pentru fișierele dvs.
- Utilizați un program antivirus pentru a scana hard discul sau CD-urile.

- Salvați și închideți toate fișierele și programele deschise și închideți calculatorul din meniul **Start** .
- Verificați documentația software-ului sau contactați producătorul software-ului pentru informații privind rezolvarea problemelor:
 - Verificați dacă programul este compatibil cu sistemul de operare instalat pe calculator.
 - Verificați dacă sunt întrunite cerințele hardware minime necesare pentru rularea programului. Pentru detalii, consultați documentația software-ului.
 - Verificați dacă programul este instalat și configurat corespunzător.
 - Verificați dacă driverele pentru dispozitive intră în conflict cu programul.
 - Dacă este necesar, dezinstalați și reinstalați programul.
 - Notați-vă orice mesaj de eroare afișat pentru a ajuta la depanare atunci când contactați Dell.

Utilizarea instrumentelor de asistență

Centrul de asistență Dell

Centrul de asistență Dell este o aplicație ușor de utilizat care furnizează informații despre computerul dvs. și oferă servicii personalizate și resurse de asistență.

Pentru a lansa aplicația, faceți clic pe pictograma  din bara de sarcini.

Pagina de pornire **Dell Support Center** afișează numărul de model al calculatorului dumneavoastră, eticheta de service, codul de service expres și informații de contact pentru service.

În pagina de pornire găsiți legături pentru a accesa:



Ajută-te singur (depanare, securitate, performanțele sistemului, rețea/Internet, copii de siguranță/ restaurare și sistemul de operare Windows)



Alerte (alerte asistență tehnică relevante pentru calculatorul dvs.)



Asistență de la Dell (Asistență tehnică prin DellConnect™, Serviciu asistență clienți, Instruire și tutoriale, Ajutor cu Solution Station™ și scanare online cu PC checkUp)



Despre sistem (Documentația sistemului, Informații privind garanția, Informații despre sistem, Îmbunătățiri și accesorii)

Pentru informații suplimentare privind **Centrul de asistență Dell** și instrumentele de suport disponibile, faceți clic pe fila **Services** (Servicii) de pe site-ul **support.dell.com**.

Descărcările mele Dell

 **NOTĂ:** Descărcările mele Dell s-ar putea să nu fie disponibile în toate regiunile.

O parte din software-ul preinstalat pe computerul nou nu include un CD sau DVD de backup. Acest software este disponibil la Descărcările mele Dell. De pe acest site web puteți să descărcați software-ul disponibil pentru reinstalare sau să creați propriul suport media de siguranță.

Pentru a vă înregistra și a utiliza Descărcările mele Dell:

1. Vizitați downloadstore.dell.com/media.
2. Urmați instrucțiunile de pe ecran pentru a vă înregistra și a descărca software-ul.
3. Reinstalați sau creați un suport media de siguranță cu software pentru utilizare ulterioară.

Mesaje sistem

În cazul în care computerul are o problemă sau a apărut o eroare, poate apărea un mesaj sistem care vă va ajuta să identificați cauza și acțiunea necesară pentru rezolvarea problemei.

 **NOTĂ:** Dacă mesajul pe care l-ați primit nu se află în următoarele exemple, consultați documentația sistemului de operare sau pe cea a programului care rula când a apărut mesajul. Mai puteți, de asemenea, să consultați *Ghidul tehnologic Dell* disponibil pe hard diskul dvs. sau pe site-ul **support.dell.com/manuals** ori să contactați Dell (vezi „Cum se poate contacta Dell” la pagina 63).

Alert! Previous attempts at booting this system have failed at checkpoint [nnnn]. For help in resolving this problem, please note this checkpoint and contact Dell Technical Support (Alertă! Încercările anterioare de pornire a acestui sistem au eșuat la punctul de verificare [nnnn]. Pentru ajutor în rezolvarea acestei probleme, vă rugăm să notați punctul de verificare respectiv și să contactați Dell Technical Support) — Computerul nu a reușit să termine rutina de bootare de trei ori la rând din cauza aceleași erori Contactați Dell (vezi „Cum se poate contacta Dell” la pagina 63).

CMOS checksum error (Eroare sumă de verificare CMOS) — Eroare posibilă a plăcii de sistem sau baterie RTC slabă. Înlocuiți bateria (consultați *Manualul de service* pe site-ul support.dell.com/manuals) sau contactați Dell (vezi „Cum se poate contacta Dell” la pagina 63).

Hard-disk drive failure (Defectă unitate hard disk) — Posibil defect al hard diskului în timpul efectuării rutinei POST. Contactați Dell (vezi „Cum se poate contacta Dell” la pagina 63).

Hard-disk drive read failure (Eroare de citire a hard diskului) — Posibil defect al hard diskului în timpul testului HDD la bootare. Contactați Dell (vezi „Cum se poate contacta Dell” la pagina 63).

Keyboard failure (Tastatură defectă) — Tastatură defectă sau cablu neconectat bine. Înlocuiți tastatura (consultați *Manual de service* pe site-ul support.dell.com/manuals).

No boot device available (Nu este disponibil niciun dispozitiv de bootare) — Nu există partiție bootabilă pe hard disk, cablul hard diskului nu este conectat bine sau nu există niciun dispozitiv bootabil.

- Dacă hard diskul este unitatea dvs. de bootare, asigurați-vă că are cablurile conectate și că unitatea este instalată corect și partiționată ca unitate de bootare.

- Intrați în configurarea sistemului și asigurați-vă că informațiile privind secvența de bootare sunt corecte (consultați *Ghid tehnic Dell* disponibil pe hard diskul dv. sau pe site-ul support.dell.com/manuals).

No timer tick interrupt (Eroare întrerupere contor cronometru) — Un chip de pe placa de bază ar putea funcționa defectuos sau placa de bază este defectă. Contactați Dell (vezi „Cum se poate contacta Dell” la pagina 63).

Utilitarul Hardware Troubleshooter

Dacă un dispozitiv fie nu este detectat în cursul instalării sistemului de operare, fie este detectat dar este configurat incorect, puteți utiliza utilitarul **Hardware Troubleshooter** pentru a rezolva incompatibilitatea

Pentru a porni utilitarul Hardware Troubleshooter:

1. Faceți clic pe **Start**  → **Help and Support** (Ajutor și Asistență).
2. Tastați `hardware troubleshooter` în câmpul de căutare și apăsați <Enter> pentru a porni căutarea.
3. În cadrul rezultatelor căutării, selectați opțiunea care descrie cel mai bine problema și urmați pașii rămași.

Dell Diagnostics

Dacă întâmpinați o problemă legată de calculator, efectuați verificările din „Blocaje și probleme de software” de la pagina 36 și rulați programul Dell Diagnostics înainte de a contacta Dell pentru a obține asistență tehnică.

 **NOTĂ:** Programul utilitar Dell Diagnostics funcționează numai pe calculatoarele Dell.

 **NOTĂ:** *Drivers and Utilities* (Driveri și utilități) este posibil să nu fie livrat odată cu calculatorul.

Verificați dacă dispozitivul pe care vreți să-l testați apare în programul de configurare a sistemului și este activ. Apăsați <F2> în timpul POST (Power On Self Test) (Autotest la pornire) pentru a accesa utilitarul System Setup (BIOS).

Porniți Dell Diagnostics de pe hard disc sau de pe discul *Drivers and Utilities* (Driveri și utilitare).

Pornirea Dell Diagnostics de pe hard disk

Dell Diagnostics este stocat pe o partiție utilitară de diagnosticare, ascunsă, de pe hard disc.

 **NOTĂ:** În cazul în care calculatorul nu poate afișa o imagine pe ecran (consultați „Cum se poate contacta Dell” la pagina 63).

1. Asigurați-vă că sistemul dumneavoastră este conectat la o priză electrică despre care știți că funcționează corespunzător.
2. Porniți (sau reporniți) calculatorul.
3. Când apare logo-ul DELL™ apăsați imediat <F12>. Selectați **Diagnostics** (Diagnosticare) din meniul de boot și apăsați.

- **NOTĂ:** Dacă așteptați prea mult și apare logo-ul sistemului de operare, atunci continuați să așteptați până ce este afișat desktop-ul Microsoft® Windows®, apoi închideți calculatorul pentru a încerca din nou.
- **NOTĂ:** If you see a message stating that no diagnostics utility partition has been found, run the Dell Diagnostics from the *Drivers and Utilities* (Driver și utilități).

Dacă este apelat PSA:

- a. PSA va începe rularea testelor.
- b. Dacă PSA se încheie cu succes, este afișat următorul mesaj: "No problems have been found with this system so far. Do you want to run the remaining memory tests? This will take about 30 minutes or more. Do you want to continue? (Recommended)."

(Nicio problemă nu a fost găsită în acest sistem până acum. Doriți să rulați testele de memorie rămase? Acestea vor dura aproximativ 30 de minute sau mai mult. Continuați? (Recomandat)).

- c. Dacă apar probleme legate de memorie, apăsați <y>, în caz contrar, apăsați <n>.
- d. Se afișează mesajul următor "Booting Dell Diagnostic Utility Partition. Press any key to continue." (Se bootează de pe partiția Dell Diagnostic Utility. Apăsați orice tastă pentru a continua).
- e. Apăsați orice tastă pentru a continua. Va apărea fereastra **Choose An Option** (Selectați o opțiune).

Dacă PSA nu este invocată:

Apăsați orice tastă pentru a porni Dell Diagnostics de pe partiția de diagnosticare Dell de pe hard diskul dvs. și mergeți la fereastra **Choose An Option** (Alegeți o opțiune).



4. Selectați testul pe care doriți să-l rulați.
5. Dacă intervine o problemă în timpul unui test, un mesaj apare cu un cod de eroare și o descriere a problemei. Notați-vă codul de eroare și descrierea problemei și contactați Dell (vezi „Cum se poate contacta Dell” la pagina 63).
-  **NOTĂ:** Eticheta de service a computerului dvs. este afișată în partea de sus a fiecărui ecran de test. Eticheta de service vă ajută să identificați computerul când contactați Dell.
6. Atunci când testele sunt terminate, închideți ecranul de test pentru a reveni la fereastra **Choose An Option** (Alegeți o opțiune).
7. Pentru a ieși din Dell Diagnostics și a reporni computerul, faceți clic pe **Exit** (Ieșire).

Pornirea Dell Diagnostics de pe discul Drivers and Utilities (Driveri și utilitare)

 **NOTĂ:** Calculatorul dvs. nu este dotat cu o unitate optică internă. Utilizați o unitate optică externă sau un dispozitiv extern de stocare pentru a realiza procedurile care implică utilizarea discurilor.

 **NOTĂ:** *Drivers and Utilities* (Driveri și utilități) este posibil să nu fie livrat odată cu calculatorul.

1. Insert the *Drivers and Utilities* (Driveri și utilitare) disc.
2. Oprți și reporniți calculatorul. Când apare logo-ul DELL™ apăsați imediat <F12>.
-  **NOTĂ:** Dacă așteptați prea mult și apare logo-ul sistemului de operare, atunci continuați să așteptați până ce este afișat desktop-ul Microsoft® Windows®, apoi închideți calculatorul pentru a încerca din nou.

-  **NOTĂ:** Pașii care urmează modifică secvența de pornire doar pentru următoarea pornire a calculatorului. La pornirea ce urmează acesteia, calculatorul va încărca sistemul de operare de pe dispozitivele specificate în programul de configurare a sistemului.
3. Când apare lista cu dispozitivul de pe care să se facă bootarea, evidențiați **CD/DVD/CD-RW** și apăsați <Enter>.
 4. Selectați opțiunea **Boot from CD-ROM** (Bootare de pe CD-ROM) din meniul care apare și apăsați <Enter>.
 5. Tastați 1 pentru a porni meniul CD-ului și apăsați <Enter> pentru a continua.
 6. Din lista numerotată, selectați **Run the 32 Bit Dell Diagnostics** (Rulare Dell Diagnostics pe 32 biți). Dacă în listă apar mai multe versiuni, selectați versiunea potrivită pentru calculatorul dvs.
 7. Selectați testul pe care doriți să-l rulați.
 8. Dacă intervine o problemă în timpul unui test, un mesaj apare cu un cod de eroare și o descriere a problemei. Notați-vă codul de eroare și descrierea problemei și contactați Dell (vezi „Cum se poate contacta Dell” la pagina 63).
-  **NOTĂ:** Eticheta de service a computerului dvs. este afișată în partea de sus a fiecărui ecran de test. Eticheta de service vă ajută să identificați computerul când contactați Dell.
9. Atunci când testele sunt terminate, închideți ecranul de test pentru a reveni la fereastra **Choose An Option** (Alegeți o opțiune).
 10. Pentru a ieși din Dell Diagnostics și a reporni computerul, faceți clic pe **Exit** (Ieșire).
 11. Scoateți discul *Drivers and Utilities* (Driveri și utilitare).

Restaurarea sistemului de operare

Puteți să restaurați sistemul de operare pe computerul dvs. utilizând oricare dintre opțiunile următoare:

⚠ ATENȚIE: Utilizarea Dell Factory Image Restore sau a discului cu *sistemul de operare* șterge permanent toate fișierele de date de pe computer. Dacă este posibil, realizați o copie de siguranță a fișierelor de date înainte de folosirea acestor opțiuni.

Opțiune	Utilizați
System Restore	ca primă soluție
Dell DataSafe Local Backup (Copiere de siguranță locală cu Dell DataSafe)	când System Restore nu rezolvă problema
Suport media de recuperare a sistemului	când eroarea sistemului de operare împiedică utilizarea System Restore și DataSafe Local Backup când instalați imaginea din fabrică pe o unitate hard disk nou instalată
Dell Factory Image Restore	pentru a restaura computerul la starea de funcționare din momentul primirii computerului.
Discul cu <i>sistemul de operare</i>	pentru a reinstala doar sistemul de operare pe computer

📌 NOTĂ: *sistemul de operare* s-ar putea să nu fie livrat împreună cu computerul.

Restaurarea sistemului

Sistemul de operare Windows oferă opțiunea System Restore (Restaurare sistem) care vă permite să readuceți computerul la o stare de operare anterioară (fără a afecta fișierele de date), dacă modificările de hardware, software sau ale altor setări de sistem au adus computerul într-o stare de funcționare nedorită. Toate modificările pe care System Restore le aduce calculatorului sunt complet reversibile.

⚠ ATENȚIE: Realizați în mod regulat copii de siguranță pentru fișierele de date. System Restore nu monitorizează și nu recuperează fișierele de date.

Pornirea System Restore (Restaurare sistem)

Pentru a restaura computerul:

1. Faceți clic pe **Start** (Pornire) .
2. În caseta de căutare, tastați `System Restore` (Restaurare sistem și apăsați <Enter>.

✍ NOTĂ: Poate apărea fereastra **User Account Control** (Control cont utilizator). Dacă sunteți administratorul computerului, faceți clic pe **Continue** (Continuare); în caz contrar, contactați administratorul pentru a continua acțiunea dorită.

3. Faceți clic pe **Next** (Pasul următor) și urmați instrucțiunile de pe ecran.

În cazul în care System Restore (Restaurare sistem) nu a rezolvat problema, puteți anula restaurarea anterioară.

Anularea restaurării anterioare

 **NOTĂ:** Înainte de a anula ultima restaurare a sistemului, salvați și închideți orice fișiere deschise și părăsiți orice program deschis. Nu modificați, nu deschideți și nu ștergeți niciun fișier sau program înainte de încheierea restaurării sistemului.

1. Faceți clic pe **Start** .
2. În caseta de căutare, tastați `System Restore` și apăsați <Enter>.
3. Faceți clic pe **Undo my last restoration** (Anularea ultimei restaurări) și apoi pe **Next** (Pasul următor).

Dell DataSafe Local Backup

 **ATENȚIE:** Utilizarea Dell DataSafe Local Backup pentru a restaura sistemul de operare va elimina permanent toate programele sau driverele care au fost instalate după ce ați primit computerul. Pregătiți suportul media de siguranță cu aplicații pe care trebuie să le instalați pe computer înainte să utilizați Dell DataSafe Local Backup. Utilizați Dell DataSafe Local Backup numai dacă System Restore nu rezolvă problema sistemului dvs. de operare.

 **ATENȚIE:** Deși Dell Datasafe Local Backup (Copiere de siguranță locală cu Dell DataSafe) este conceput să păstreze fișierele de date pe computer, se recomandă să realizați o copie de siguranță a fișierelor de date înainte să utilizați Dell Datasafe Local Backup (Copiere de siguranță locală cu Dell DataSafe).

 **NOTĂ:** Dell DataSafe Online Backup (Copiere de siguranță online DataSafe) poate să nu fie disponibilă în toate regiunile.

 **NOTĂ:** Dacă Dell DataSafe Local Backup nu este disponibilă pe computer, utilizați Dell Factory Image Restore (consultați „Dell Factory Image Restore” de la pagina 52) pentru a restaura sistemul de operare.

Puteți utiliza Dell DataSafe Local Backup (Copiere de siguranță locală cu Dell DataSafe) pentru a restaura unitatea hard disk la starea de funcționare în care se afla în momentul achiziției computerului, păstrând fișierele de date pe computer.

Dell DataSafe Local Backup vă permite să:

- Realizați copii de siguranță și restaurați computerul la o stare de funcționare anterioară
- Creați suportul media de recuperare a sistemului

Dell DataSafe Local Backup Basic

Pentru a restaura imaginea din fabrică păstrând fișierele de date:

1. Opriți calculatorul.
2. Deconectați toate dispozitivele (unitate USB, imprimantă etc.) conectate la computer și scoateți toate componentele hardware interne adăugate recent.

 **NOTĂ:** Nu deconectați adaptorul de c.a.

3. Porniți computerul.
4. Când apare logo-ul DELL™, apăsați de mai multe ori <F8> pentru a accesa fereastra **Advanced Boot Options** (Opțiuni pornire avansate).

 **NOTĂ:** Dacă așteptați prea mult și apare logo-ul sistemului de operare, atunci continuați să așteptați până ce este afișat desktop-ul Microsoft® Windows®, apoi închideți calculatorul pentru a încerca din nou.

5. Selectați **Repair Your Computer** (Reparați calculatorul).
6. Selectați **Dell DataSafe Restore and Emergency Backup** (Restaurare și copiere de siguranță de urgență cu Dell DataSafe) din meniul **System Recovery Options** (Opțiuni de recuperare sistem) și urmați instrucțiunile de pe ecran.
 -  **NOTĂ:** Procesul de restabilire poate dura o oră sau mai mult, în funcție de volumul de date care urmează a fi restabilite.
 -  **NOTĂ:** Pentru informații suplimentare, consultați articolul 353560 din baza de cunoștințe, pe site-ul support.dell.com.

Upgrade la Dell DataSafe Local Backup Professional

-  **NOTĂ:** Dell DataSafe Local Backup Professional poate fi instalată pe computerul dvs., dacă ați comandat-o în timpul cumpărării.

Dell DataSafe Local Backup Professional oferă caracteristici suplimentare care vă permit să:

- Realizați copii de siguranță și să restaurați computerul în funcție de tipurile de fișiere
- Realizați copii de siguranță a fișierelor pe un dispozitiv de stocare locală
- Programați copii de siguranță automată

Pentru a efectua un upgrade la Dell DataSafe Local Backup Professional:

1. Faceți dublu clic pe pictograma Dell DataSafe Local Backup  de pe bara de sarcini.
2. Faceți clic pe **UPGRADE NOW!** (UPGRADE ACUM!).
3. Urmați instrucțiunile de pe ecran pentru a finaliza operația de upgrade.

Suport media de recuperare a sistemului

 **ATENȚIE:** Deși suportul media de recuperare a sistemului este conceput să păstreze fișierele de date pe computer, se recomandă să faceți o copie de siguranță a fișierelor de date înainte să utilizați suportul media de recuperare a sistemului.

 **NOTĂ:** Calculatorul dvs. nu este dotat cu o unitate optică internă. Utilizați o unitate optică externă sau un dispozitiv extern de stocare pentru a realiza procedurile care implică utilizarea discurilor.

Puteți să utilizați suportul media de recuperare a sistemului, creat utilizând Dell DataSafe Local Backup, pentru a readuce unitatea hard disk la starea de funcționare de la cumpărarea computerului păstrând fișierele de date pe computer.

Utilizați suportul media de recuperare a sistemului în caz de:

- Eroarea sistemului de operare care împiedică utilizarea opțiunilor de recuperare care sunt instalate pe computer.
- Defecțiunea unității hard disk care previne recuperarea datelor.

Pentru a restaura imaginea din fabrică a computerului utilizând suportul de media de recuperare a sistemului:

1. Introduceți discul de recuperare a sistemului sau cheia USB și reporniți computerul.
2. Când apare logo-ul DELL™ apăsați imediat <F12>.

 **NOTĂ:** Dacă așteptați prea mult și apare logo-ul sistemului de operare, atunci continuați să așteptați până ce este afișat desktop-ul Microsoft® Windows®, apoi închideți calculatorul pentru a încerca din nou.

3. Selectați dispozitivul de pornire adecvat din listă și apăsați <Enter>.
4. Urmăriți instrucțiunile de pe ecran pentru a finaliza procesul de recuperare.

Dell Factory Image Restore

 **ATENȚIE:** Utilizarea Dell Factory Image Restore pentru a restaura sistemul de operare șterge permanent toate datele de pe hard disk și elimină toate programele sau driverele care au fost instalate după ce ați primit calculatorul. Dacă este posibil, realizați o copie de siguranță a datelor înainte de folosirea acestei opțiuni. Utilizați Dell Factory Image Restore numai dacă System Restore nu rezolvă problema sistemului dvs. de operare.

 **NOTĂ:** Este posibil ca Dell Factory Image Restore să nu fie disponibilă în anumite țări sau pe anumite calculatoare.

 **NOTĂ:** Dacă Dell Factory Image Restore nu este disponibilă pe computer, utilizați Dell DataSafe Local Backup (consultați „Dell DataSafe Local Backup” de la pagina 48) pentru a restaura sistemul de operare.

Utilizați Dell Factory Image Restore numai ca ultimă metodă pentru restaurarea sistemului de operare. Această opțiune readuce hard diskul la starea operațională avută la achiziționarea computerului. Toate programele și fișierele adăugate de la primirea calculatorului - inclusiv fișierele de date - sunt șterse permanent de pe hard disc. Fișierele cu date includ documente, foi de calcul, mesaje de e-mail, fotografiile digitale, fișiere de muzică și altele. Dacă este posibil, realizați o copie de siguranță a datelor înainte de folosirea Dell Factory Image Restore.

Efectuarea restaurării cu ajutorul Dell Factory Image Restore

1. Porniți calculatorul.
2. Când apare logo-ul DELL™, apăsați de mai multe ori <F8> pentru a accesa fereastra **Advanced Boot Options** (Opțiuni pornire avansate).
 **NOTĂ:** Dacă așteptați prea mult și apare logo-ul sistemului de operare, atunci continuați să așteptați până ce este afișat desktop-ul Microsoft® Windows®; apoi închideți computerul pentru a încerca din nou.
3. Selectați **Repair Your Computer** (Reparați calculatorul).
Va apărea fereastra **System Recovery Options** (Opțiuni recuperare sistem).
4. Selectați un model de tastatură și faceți clic pe **Next** (Pasul următor).

5. Pentru a accesa opțiunile de refacere, conectați-vă ca utilizator local. Pentru a accesa linia de comandă, scrieți `administrator` în câmpul **User name** (Nume utilizator), apoi faceți clic pe **OK**.
6. Faceți clic pe **Dell Factory Image Restore**.
Va apărea ecranul de întâmpinare **Dell Factory Image Restore**.

 **NOTĂ:** În funcție de configurația dvs., poate fi necesar să selectați **Dell Factory Tools** (Instrumente Dell Factory) apoi **Dell Factory Image Restore**.

7. Faceți clic pe **Next** (Pasul următor). Va apărea ecranul **Confirm Data Deletion** (Confirmați ștergerea datelor).

 **NOTĂ:** Dacă nu vreți să continuați cu Restaurarea imaginii din fabricație, faceți clic pe **Cancel** (Anulare).

Restaurarea sistemului de operare

8. Selectați caseta de validare pentru a confirma că doriți să continuați cu reformatarea hard diskului și restaurarea software-ului sistemului la starea din fabricație, apoi faceți clic pe **Next**.
Procesul de restaurare începe și poate dura cinci sau mai multe minute. Apare un mesaj când sistemul de operare și aplicațiile instalate din fabrică au fost restaurate la starea din fabricație.
9. Faceți clic pe **Finish** (Terminare) pentru a reporni computerul.

Obținere Ajutor

Dacă apare o problemă cu calculatorul, puteți urma pașii de mai jos pentru a diagnostica și elimina problema:

1. Pentru informații și proceduri referitoare la problema pe care o are calculatorul dvs., consultați „Rezolvarea problemelor” la pagina 32.
2. Pentru informații suplimentare privind depanarea, consultați *Ghidul tehnologic Dell* disponibil pe hard diskul dv. sau pe site-ul **support.dell.com/manuals**.
3. Pentru procedurile de rulare a „Dell Diagnostics” (Diagnosticarea Dell), consultați „Dell Diagnostics”, la pagina 42.
4. Completați „Lista de verificări pentru diagnosticare”, la pagina 62.
5. Utilizați suita extinsă de servicii online oferite de Dell, disponibilă pe site-ul Dell Support (**support.dell.com**), pentru a vă ajuta în privința instalării și a procedurilor de depanare. Pentru o listă mai largă a suportului online oferit de Dell, consultați „Servicii online” la pagina 57.
6. Dacă urmând pașii anteriori nu ați rezolvat problema, consultați „Înainte de a apela”, la pagina 61.

 **NOTĂ:** Apelați Dell Support de la un telefon aflat în vecinătatea calculatorului pentru ca echipa de suport tehnic să vă poată indica rapid procedurile de urmat.

 **NOTĂ:** Este posibil ca sistemul Cod Express Service Dell să nu fie disponibil în toate țările.

Obținere Ajutor

Când vi se solicită de către sistemul telefonic automat al Dell, introduceți Codul Express Service pentru a ruta apelul direct la personalul de suport adecvat. Dacă nu aveți un Cod Express Service, deschideți directorul **Dell Accessories** (Accesorii Dell), faceți dublu clic pe pictograma **Express Service Code** (Codul Express Service) și urmați instrucțiunile afișate.

 **NOTĂ:** Unele dintre următoarele servicii nu sunt întotdeauna disponibile în toate locațiile din afara S.U.A. continentale. Contactați reprezentantul dumneavoastră local Dell pentru informații asupra disponibilității.

Suport tehnic și Serviciu clienți

Serviciul de suport Dell vă stă la dispoziție pentru a vă răspunde la întrebările despre hardware-ul Dell. Personalul nostru de suport tehnic utilizează diagnosticarea cu ajutorul calculatorului, pentru a asigura răspunsuri rapide și exacte.

Pentru a contacta serviciul de suport Dell, consultați „Înainte de a apela” la pagina 61, apoi vedeți care sunt informațiile de contact pentru regiunea dvs. sau accesați **support.dell.com**.

DellConnect

DellConnect™ este un instrument de acces online simplu care permite unui asociat de service și asistență al companiei Dell să acceseze calculatorul dvs. prin intermediul unei conexiuni la Internet, să diagnosticheze problema și să o remedieze. Pentru mai multe informații, vizitați www.dell.com/dellconnect.

Servicii online

Puteți afla informații despre produsele și serviciile Dell accesând următoarele site-uri:

- www.dell.com
- www.dell.com/ap (numai pentru țări din Asia și din zona Pacificului)
- www.dell.com/jp (numai pentru Japonia)
- www.euro.dell.com (numai pentru Europa)
- www.dell.com/la (pentru țări din America Latină și din Caraibe)
- www.dell.ca (numai pentru Canada)

Puteți accesa Dell Support prin intermediul următoarelor site-uri web și adrese de e-mail:

Site-uri Dell Support

- support.dell.com
- support.jp.dell.com (numai pentru Japonia)
- support.euro.dell.com (numai pentru Europa)

E-mail Dell Support adrese

- mobile_support@us.dell.com
- support@us.dell.com
- la-techsupport@dell.com (numai pentru țări din America Latină și din Caraibe)
- apsupport@dell.com (numai pentru țări din Asia și din zona Pacificului)

Adrese de e-mail ale departamentelor de marketing și vânzări Dell

- apmarketing@dell.com (numai pentru țări din Asia și din zona Pacificului)
- sales_canada@dell.com (numai pentru Canada)

Protocolul pentru transfer anonim de fișiere (FTP)

- ftp.dell.com

Conectați-vă ca utilizator: `anonymous` (anonimă), iar la parolă introduceți adresa dumneavoastră de e-mail.

Serviciul automat pentru situația comenzilor

Pentru a verifica situația comenzilor de produse Dell solicitate de dumneavoastră, puteți accesa **support.dell.com** sau puteți apela serviciul automat pentru situația comenzilor. Informațiile necesare pentru identificarea și raportarea situației comenzii dumneavoastră vor fi solicitate prin intermediul unui mesaj înregistrat.

Dacă apar probleme privind o comandă de produse, cum ar fi componente lipsă sau necorespunzătoare sau facturare incorectă, luați legătura cu departamentul de relații cu clienții Dell. La efectuarea apelului, este recomandat să aveți la îndemână factura sau avizul de expediție.

Pentru numărul de telefon care trebuie apelat în regiunea dvs., consultați „Cum se poate contacta Dell” la pagina 63.

Informații despre produse

Dacă aveți nevoie de informații despre produsele adiționale oferite de Dell sau dacă doriți să faceți o comandă, accesați site-ul **www.dell.com**. Pentru numărul de telefon care trebuie apelat în regiunea dvs. sau pentru a apela un specialist, consultați „Cum se poate contacta Dell” la pagina 63.

Returnarea articolelor pentru reparații în termenul de garanție sau pentru înlocuire

Pregătiți toate produsele de returnat, fie pentru reparații, fie pentru înlocuire, după cum urmează:

 **NOTĂ:** Înainte de a returna produsul la Dell, faceți o copie de siguranță a tuturor datelor de pe hard disk și de pe orice alt mediu de stocare din produs. Eliminați toate datele confidențiale, de proprietate și personale, precum și mediile amovibile, cum sunt CD-uri și carduri media. Dell nu răspunde de informațiile dvs. confidențiale, de proprietate sau personale; de datele pierdute sau corupte sau de mediile amovibile deteriorate sau pierdute, returnate împreună cu produsul.

Obținere Ajutor

1. Apelați Dell pentru a obține Un Număr de Autorizație de returnare materiale și scrieți-l clar și la vedere pe partea exterioară a cutiei.
Pentru numărul de telefon care trebuie apelat în regiunea dvs., consultați „Cum se poate contacta Dell” la pagina 63.
2. Includeți o copie a facturii și o scrisoare în care descrieți motivul returnării.
3. Împreună cu produsul, trimiteți o copie a listei de verificări pentru diagnosticare (vezi „Lista de verificări pentru diagnosticare” la pagina 62), indicând testele rulate și mesajele de eroare raportate de Dell Diagnostics (consultați „Dell Diagnostics” la pagina 42).
4. Anexați toate accesoriile care aparțin articolului (articolelor) care se returnează (cabluri de alimentare, software, ghiduri etc.), dacă returul se face pentru înlocuire.
5. Echipamentul trebuie returnat în ambalajul original sau într-unul echivalent.

 **NOTĂ:** Plata cheltuielilor de expediție cade în sarcina dumneavoastră. De asemenea, trebuie să asigurați produsele returnate și să vă asumați riscul pierderii acestora în timpul expedierii către Dell. Coletele expediate cu plata ramburs nu sunt acceptate.

 **NOTĂ:** Coletele care nu respectă cerințele menționate anterior vor fi refuzate la recepția Dell și vă vor fi restituite.

Înainte de a apela

NOTĂ: Să aveți pregătit codul de service expres când apelați. Acest cod va facilita direcționarea apelului dumneavoastră de către sistemul telefonic automat pentru suport tehnic Dell. Vi se poate solicita eticheta de service.

Localizarea etichetei de service

Eticheta de service se află pe fundul computerului dvs.

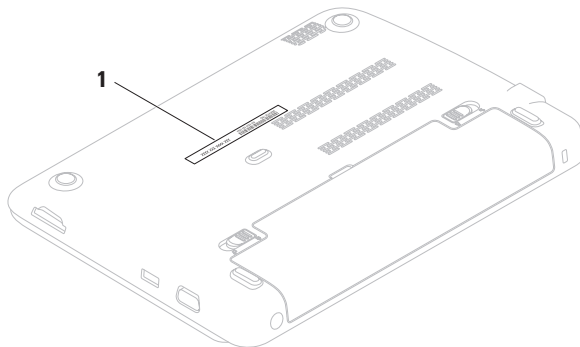

Obținere Ajutor

Nu uitați să completați următoarea listă de verificare pentru diagnostic. Dacă este posibil, porniți calculatorul înainte de a apela serviciul de asistență tehnică Dell și utilizați un telefon din apropierea calculatorului. Vi se poate solicita să tastați unele comenzi, să furnizați informații detaliate în timpul operațiunilor sau să încercați alți pași de depanare care pot fi executați numai de la calculatorul dvs. Asigurați-vă că aveți la îndemână documentația calculatorului.

Lista de verificări pentru diagnosticare

- Nume:
- Data:
- Adresă:
- Telefon:
- Eticheta de service (codul de bare din partea de jos a calculatorului):
- Codul Express Service:
- Numărul de autorizare returnare material (dacă este furnizat de tehnicianul de asistență Dell):
- Sistemul de operare și versiunea acestuia:
- Dispozitive:
- Plăci de extensie:
- Sunteți conectat la o rețea? Da/Nu
- Rețea, versiune și adaptor de rețea:
- Programe și versiunile acestora:

Consultați documentația sistemului dvs. de operare pentru a determina conținutul fișierelor de pornire a calculatorului. În cazul în care calculatorul este conectat la o imprimantă, imprimați toate fișierele. În caz contrar, notați conținutul tuturor fișierelor înainte de contacta serviciul tehnic Dell.

- Mesaje de eroare, alerte sonore sau coduri de diagnostic:
- Descrierea problemei și procedurile de depanare efectuate:

Cum se poate contacta Dell

Pentru clienții din Statele Unite, apelați numărul 800-WWW-DELL (800-999-3355).

 **NOTĂ:** Dacă nu aveți o conexiune activă la Internet, puteți găsi informațiile de contact pe factura de achiziție, confirmarea de primire, chitanță sau catalogul de produse Dell.

Dell vă oferă mai multe opțiuni de suport online și telefonic, precum și de service. Disponibilitatea diferă în funcție de țară și de produs, iar unele servicii este posibil să nu fie disponibile în zona dumneavoastră.

Pentru a contacta Dell pentru vânzări, suport tehnic sau aspecte de servicii clienți:

1. Accesați site-ul www.dell.com/contactdell.
2. Selectați țara sau regiunea unde vă aflați.
3. Selectați linkul de service sau suport corespunzător, în funcție de necesitățile dvs.
4. Alegeți metoda preferată pentru a contacta Dell.

Date suplimentare Informații și resurse

Dacă aveți nevoie să:

reinstalați sistemul de operare

rulați un program de diagnosticare pentru computer

reinstalați software-ul de sistem

aflați mai multe despre sistemul de operare Microsoft® Windows® și caracteristici

să faceți upgrade la computer cu memorie suplimentară sau de tip nou, sau să instalați un hard disk nou

să reinstalați sau să înlocuiți o componentă uzată sau defectă

Vezi:

„Suport media de recuperare a sistemului” de la pagina 51

„Dell Diagnostics” de la pagina 42

„My Dell Downloads” de la pagina 39

support.dell.com

Manual de service la adresa de Internet **support.dell.com/manuals**



NOTĂ: În unele țări, deschiderea calculatorului și înlocuirea componentelor duc la anularea garanției. Verificați condițiile de garanție și de returnare a produsului înainte de a umbla în interiorul calculatorului.

Dacă aveți nevoie să:

găsiți informații privind cele mai bune practici privind siguranța calculatorului dvs.

consultați Informațiile referitoare la garanție, Termeni și condiții (doar pentru S.U.A.), Instrucțiuni de siguranță, Informații de reglementare, Informații de ergonomie și Acordul de licență pentru utilizatorul final

găsiți Eticheta de service/Codul Express Service — Trebuie să utilizați eticheta de service pentru a identifica laptop-ul dvs. pe site-ul **support.dell.com** sau pentru a contacta asistența tehnică

Vezi:

documentele privind siguranța și reglementările legale livrate împreună cu computerul și consultați, de asemenea, Regulatory Compliance Homepage (pagina privind conformitatea cu reglementările legale în vigoare) la adresa de Internet **www.dell.com/regulatory_compliance**

pe fundul computerului
Dell Support Center (Centrul de asistență Dell).
Pentru a lansa **Dell**

Support Center (Centrul de asistență Dell),
faceți clic pe pictograma  din bara de sarcini

Dacă aveți nevoie să:

găsiți drivere și software de descărcat; fișiere readme accesați suportul tehnic și ajutorul pentru produs



verificați situația comenzii dv. de noi achiziții
găsiți soluții și răspunsuri la întrebările uzuale
localizați informații privind actualizările de ultimă oră, modificările tehnice aduse computerului dv. sau material de referință tehnică avansat, pentru tehnicieni și utilizatori avansați

Vezi:

support.dell.com

Specificații

În această secțiune sunt furnizate informațiile de care este posibil să aveți nevoie la instalare, la actualizarea driverelor și la îmbunătățirea calculatorului dvs.

-  **NOTĂ:** Ofertele pot varia în funcție de regiune. Pentru mai multe informații privind configurația calculatorului dvs., consultați secțiunea **Despre sistem** din **Centru de asistență Dell**. Pentru a lansa **Centrul de asistență Dell**, faceți clic pe pictograma  din zona de notificare a desktopului.

Model calculator

Dell™ Inspiron™ 1018

Informații despre calculator

Tip procesor	Intel® Atom™
Chipset sistem	Intel NM10 Express

Memorie

Conector modul memorie	un conector SODIMM
Capacități modul memorie	1 GB și 2 GB
Configurații posibile	1 GB și 2 GB
Tip de memorie	PC3-10600 (DDR3 1333 MHz) SODIMM

Specificații

Conectori

Audio	un conector stereo pentru căști/difuzoare
Mini-Card	un semislot Mini-Card
Adaptor de rețea	un conector RJ45
USB	doi conectori USB cu patru pini, compatibili cu USB 2.0
VGA	un conector cu 15 orificii
Cititor de carduri media	un slot 3 în 1

Comunicații

Adaptor de rețea	10/100 Ethernet LAN pe placa de bază
Wireless (fără fir)	WLAN 802.11 bgn și tehnologie wireless Bluetooth® opțională

Cititor de carduri media

Card suportat	Secure Digital (SD) Secure Digital High Capacity (SDHC) Memory Stick Memory Stick PRO MultiMedia Card (MMC)
---------------	---

Camera

Rezoluție cameră	0,3 megapixeli
Rezoluție video	640 x 480 (maxim)

Ecraan

Tip	10,1 țoli WSVGA Truelife WLED
Dimensiuni:	
Înălțime	222,72 mm (8,77 țoli)
Lățime	125,28 mm (4,93 țoli)
Diagonală	255,52 mm (10,10 țoli)
Rezoluție maximă	1024 x 600
Rata de reîmprospătare	60 Hz
Unghi de funcționare	132°±3°
Unghi de vizualizare orizontal	40°/40°
Unghi de vizualizare vertical	15°/30°
Dimensiune pixel	0,2175 mm x 0,2088 mm

Audio

Controler audio	Realtek ALC272-VB-GR
Difuzoare	1 difuzor de 2 wați
Controlul volumului	meniuri program software și comenzi media

Video

Controler video	Intel GMA 3150
Memorie video	Memorie sistem 8 MB (partajată)

Tastatură

Număr taste	82 (S.U.A., Canada, Coreea); 83 (Europa)
-------------	---

Specificații

Touchpad

Rezoluție poziție X/Y (mod tabletă grafică)	240 cpi
Dimensiuni:	
Lățime	zonă cu senzor activ 65,0 mm - 78,0 mm (2,55 - 3,07 țoli)
Înălțime	dreptunghi 30,5 mm - 30,0 mm (1,20 - 1,18 țoli)

Baterie

litiu-ion „inteligentă” cu 3/6celule	
Înălțime	22,56 mm (0,89 țoli)
Lățime	206 mm (8,11 țoli)
Adâncime	60,62 mm (2,39 țoli)
Greutate	0,22 kg (0,48 lb) (3 celule)
	0,38 kg (0,84 lb) (6 celule)
Tensiune	11,1 V c.c.
Timp de încărcare (aproximativ)	4,0 ore (când computerul este oprit)
Timp de funcționare	variază în funcție de condițiile de utilizare
Baterie plată (tip monedă)	CR-2032

Adaptor de c.a.

Tensiune de alimentare	100–240 V c.a.
Curent intrare	1,0 A
Frecvență de alimentare	50 - 60 Hz
Putere ieșire	30 W
Curent ieșire	1,58 A
Tensiune nominală ieșire	19,0 Vcc

Interval de temperatură:

În funcționare	0° până la 40°C (32° până la 104°F)
Depozitare	-40° până la 70°C (-40° până la 158°F)

Dimensiuni fizice

Înălțime	25,5 mm - 32,8 mm (1,00 țol - 1,29 țoli)
Lățime	268,0 mm (10,55 țoli)
Adâncime	196,6 mm (7,74 țoli)
Greutate (cu baterie cu 3 elemente)	configurabil la mai puțin de 1,25 kg (2,75 lbs)

Mediu calculator

Interval de temperatură:

În funcționare	0° până la 35°C (32° până la 95°F)
Depozitare	-40° până la 65°C (-40° până la 149°F)

Umiditate relativă (maximum):

În funcționare	10% – 90% (fără condensare)
Depozitare	5% – 95% (fără condensare)

Nivel maxim de vibrații (utilizând un spectru de vibrații aleatorii care simulează mediul de operare):

În funcționare	0,66 GRMS
Oprit	1,30 GRMS

Mediu calculator

Șoc maxim (în funcționare - măsurat cu Dell Diagnostics rulând pe hard disk și un impuls semi-sinusoidal de 2 ms; pentru în starea oprit - măsurat cu hard diskul având capetele în poziția de parcare și un impuls semi-sinusoidal de 2 ms):

În funcționare	110 G
Oprit	160 G

Altitudine (maximă):

În funcționare	-15,2 până la 3048 m (-50 până la 10.000 ft)
Depozitare	-15,2 până la 10.668 m (-50 până la 35.000 ft)

Nivel agent contaminare aerian G2 sau mai mic, după definiția ISA-S71.04-1985

Anexă

Anunț produs Macrovision

Acest produs are încorporată tehnologie de protejare a drepturilor de autor, aceasta fiind protejată prin revendicări privind metodele, formulate de unele brevete din SUA, precum și prin alte drepturi de proprietate intelectuală deținute de Macrovision Corporation și de alți deținători de drepturi. Această tehnologie de protejare a drepturilor de autor poate fi utilizată numai cu autorizarea Macrovision Corporation, fiind destinată exclusiv utilizării acasă și altor utilizări de vizualizare limitată, în afara cazurilor când este autorizată în alt fel de Macrovision Corporation. Dezasamblarea și modificarea echipamentului sunt interzise.

Informații pentru NOM sau Official Mexican Standard (Standardul oficial mexican) (Numai pentru Mexic)

În conformitate cu prevederile Standardului oficial mexican (NOM), în dispozitivul (dispozitivele) descris(e) în acest document sunt furnizate următoarele informații:

Importator:

Dell México S.A. de C.V.

Paseo de la Reforma 2620 – Flat 11°

Col. Lomas Altas

11950 México, D.F.

Număr oficial de model	Tensiune	Frecvență	Consum de electricitate	Tensiune de ieșire	Curent de ieșire
P09T	100-240 V c.a.	50-60 Hz	1,0 A	19,0 V c.c.	1,58 A

Pentru detalii, citiți informațiile de siguranță furnizate împreună cu computerul dv.

Pentru informații suplimentare privind cele mai bune practici de siguranță, consultați Regulatory Compliance Homepage (pagina de pornire privind respectarea reglementărilor) la www.dell.com/regulatory_compliance.

Index

A

adrese e-mail

 pentru asistență tehnică **58**

adrese e-mail asistență **58**

ajutor

 obținere asistență și suport **55**

apelare Dell **61**

C

cabluri de alimentare multiplă, utilizare **6**

capabilități calculator **28**

caracteristici software **28**

Centrul de asistență **38**

computer, instalare **5**

conectare FTP, anonimă **58**

conexiune de rețea prin cablu **7**

conexiune Internet **14**

conexiune la o rețea wireless **33**

conexiune rețea

 reparare **33**

configurarea conexiunii la Internet

 conexiune la Internet **15**

D

DataSafe Online Backup **31**

DellConnect **57**

Dell Dock **29**

Dell Factory Image Restore **52**

deteriorare, evitare **5**

Diagnosticare Dell **42**

drivere și software de descărcat **66**

E

expediere produse
 pentru returnare sau reparații **60**

I

înainte de a apela **61**
informații
 produse și achiziționare **59**

informații suplimentare **64**

ISP

 Furnizor de servicii Internet **14**

L

lista de verificări pentru diagnosticare **62**

M

Mesaje sistem **39**

P

probleme de alimentare, rezolvare **34**

probleme hardware
 diagnosticare **41**

probleme privind memoria
 rezolvare **35**

probleme software **36**

R

restaurarea imaginii din fabricație **48**

restaurarea imaginii din fabricație **52**

resurse, date suplimentare **64**

returnări în termenul de garanție **59**

S

serviciu clienți **56**

site-uri pentru asistență
 internațional **57**

Specificații **67**

U

utilitarul Hardware Troubleshooter **41**

V

ventilație, adecvată **5**

ventilație, asigurare **5**

Tipărit în Irlanda.

www.dell.com | support.dell.com



0K1KC9A00